

Link do produktu: <https://www.e-gate.com.pl/somfy-ixengo-j-s-230-v-silownik-lewy-1216549-p-1600.html>



Somfy Ixengo J S 230 V - siłownik lewy 1216549

Cena brutto	1 177,00 zł
Cena netto	956,91 zł
Cena poprzednia	1 308,72 zł
Dostępność	Dostępny
Numer katalogowy	Somfy Ixengo J S 230 V
Kod producenta	1216549
Producent	Somfy

Opis produktu

Specyfikacja napędu

Siłownik do bram dwuskrzydłowych o szerokości skrzydła do 3 m i wagi do 350 kg.

Maksymalna głębokość osadzenia zawiasu (bez uchwytu bramy) - do 10 cm.

Siłowniki nie posiadają mechanicznych krańcówek - należy zamontować odboje w podłożu.

Zalety:

Silny, wydajny i łatwy w instalacji

- odpowiedni do każdego rodzaju skrzydła bramy (drewniane, aluminiowe, stalowe, z PCV)
- przystosowany do wąskich słupków, maksymalne przesunięcie trzpienia 120 mm
- łatwiejsza instalacja
- mniej ograniczeń podczas instalacji (np. w zakresie wymiarów do mocowania na słupkach)
- podwyższony stopień ochrony przed pyłem i piskiem - IP 54
- bardziej opływowy kształt obudowy napędu
- większa siła blokująca po zamknięciu
- mniejsza wolna przestrzeń jest potrzebna za otwartą bramą, w przypadku wolnej przestrzeni za otwartym skrzydłem

Skład Zestawu

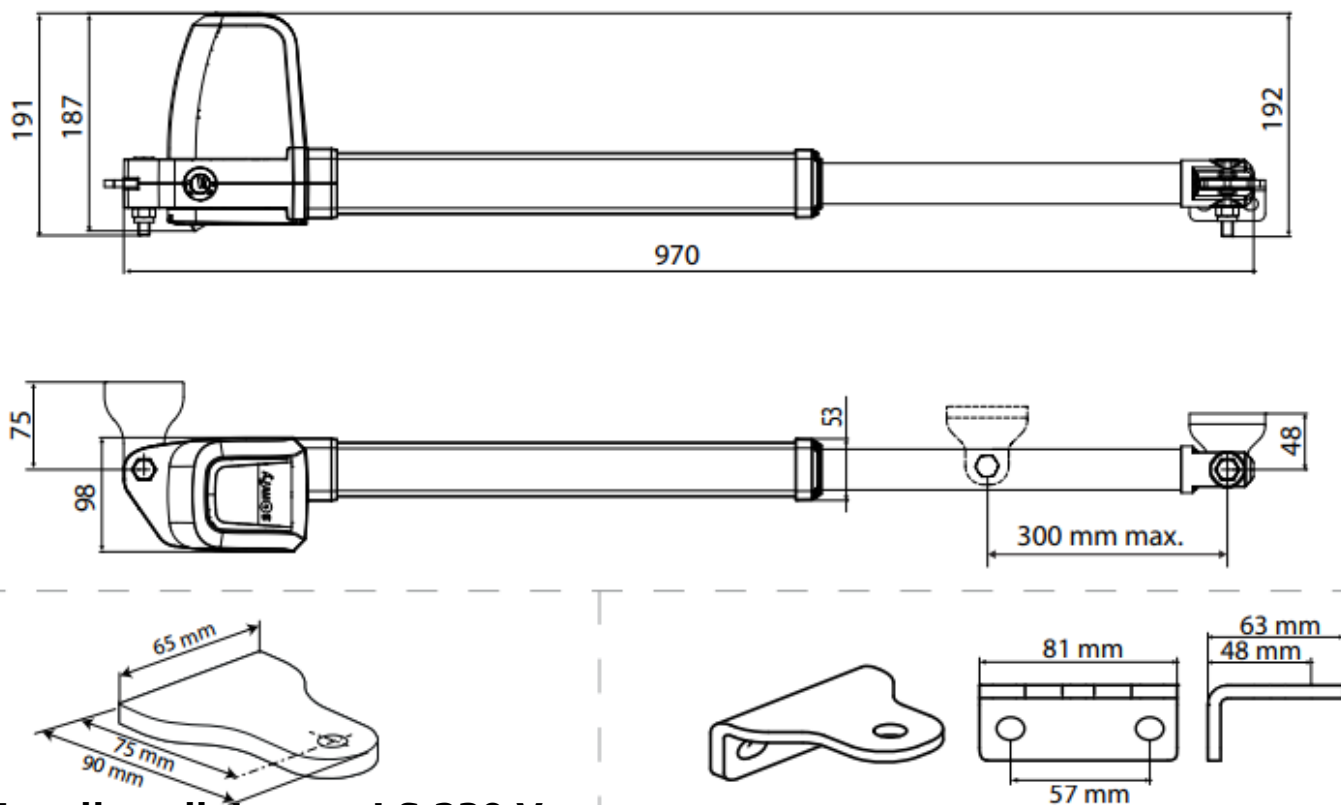

1 x siłownik Ixengo J S 230 V

SOMFY

SOMFY - to nie przypadek, że specjaliści zajmujący się kontrolą dostępu do budynków mieszkalnych wybierają markę Somfy. Somfy to jakość, oszczędność energii, bezpieczeństwo i komfort. Technologia Somfy - lepsza jakość życia wokół domu.

Innowacje Somfy: dla poprawy komfortu Twojego życia. 10% przychodów ze sprzedaży poświęcamy na innowacje. Każdego dnia, 400 inżynierów firmy Somfy opracowuje nowe sposoby poprawy komfortu i bezpieczeństwa w Twoim domu. Co roku z ich dążenia do innowacyjności rodzi się około 400 patentów, czyniących Twoje życie lepszym. Biorąc za przykład bezpieczną aplikację Somfy - TaHoma®, sterującą wszystkimi urządzeniami domowymi przez Internet po naciśnięciu jednego przycisku.

Somfy gwarancją niezawodności. Gdy chodzi o Twoje bezpieczeństwo i komfort, nie ma miejsca na kompromisy. Wszystkie produkty Somfy, w szczególności napędy, są testowane i sprawdzane w najbardziej wymagających warunkach, co przekłada się na długą gwarancję: 5 lat na napędy*, zespoły zautomatyzowane, akcesoria i systemy alarmowe.* Na napędy i zespoły automatyki do bram wjazdowych okres gwarancji wynosi 3 lata. Naszymi partnerami są liczni producenci o uznanej jakości, oferujący najlepsze rozwiązania automatyki.

