

Link do produktu: <https://www.e-gate.com.pl/nice-sbar-szlaban-elektromechaniczny-do-obiektow-prywatnych-publicznych-i-zastosowan-przemyslowych-dla-ramienia-do-4m-jednostka-centralna-p-165.html>



Nice SBAR szlaban elektromechaniczny do obiektów prywatnych, publicznych i zastosowań przemysłowych, dla ramienia do 4m. Jednostka centralna

| | |
|------------------|-------------------------------|
| Cena brutto | 3 207,00 zł |
| Cena netto | 2 607,32 zł |
| Cena poprzednia | 3 997,50 zł |
| Dostępność | Dostępny |
| Numer katalogowy | Nice S-BAR |
| Kod producenta | SBAR |
| Producent | NICE |

Opis produktu

Nice S-BAR szlaban jednostka centralna dla ramienia do 4m

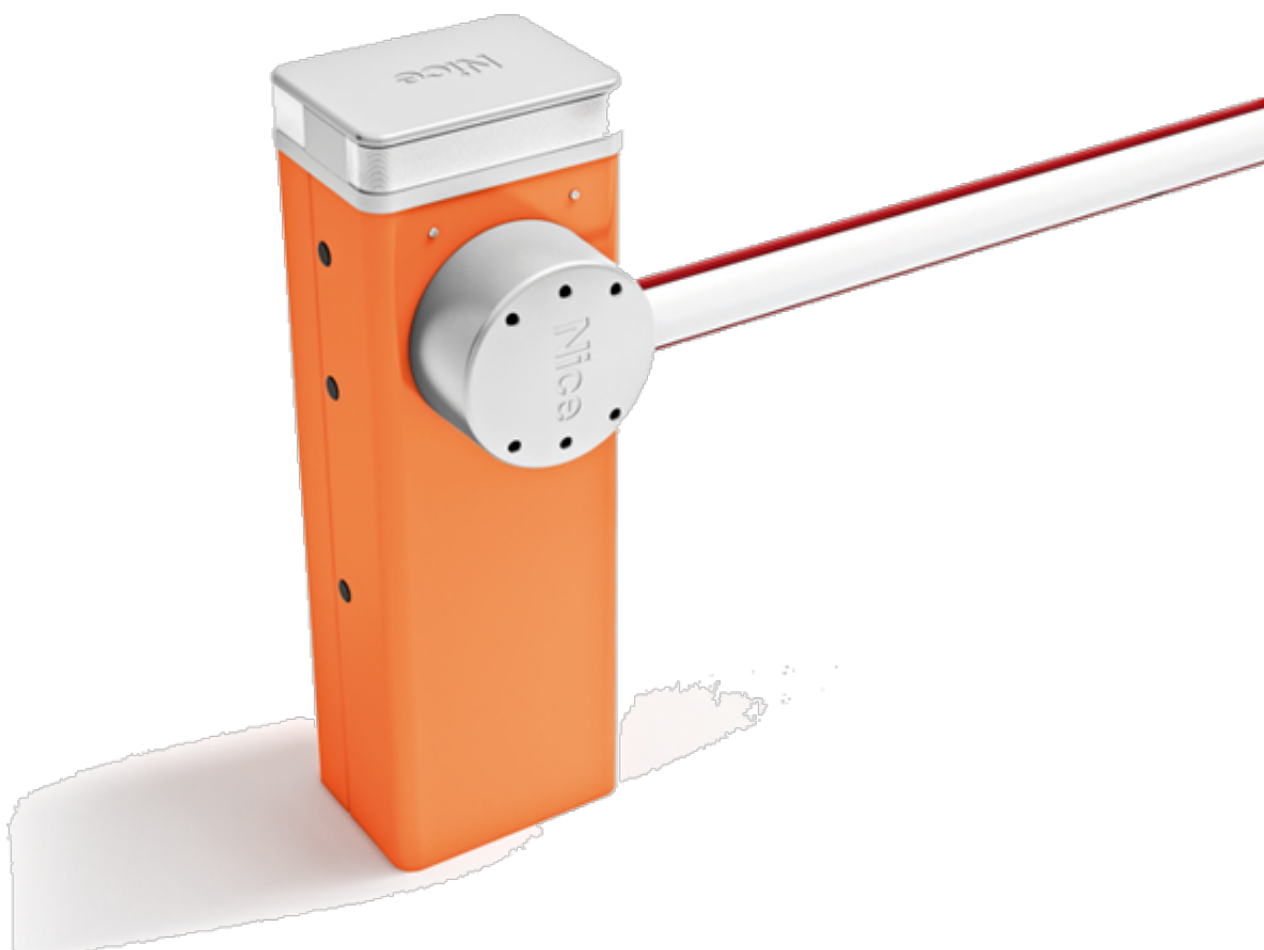

Szlaban elektromechaniczny do obiektów prywatnych, publicznych i zastosowań przemysłowych o długości ramienia do 4m, do pracy intensywnej. Szerokość przejazdu do 3,79m. Silnik 24V z enkoderem, wbudowana modułowa centrala sterująca XBA20R10 BLUEBUS. Lakierowana obudowa w kolorze RAL2004. Solidna, stalowa konstrukcja oraz nowe, wytrzymałe sprężyny gwarantują nawet milion cykli pracy.

Cechy szlabanu:

- Trwałość i niezawodność - solidna, stalowa konstrukcja
- Widoczny - obsługa diodowych świateł (opcja) wbudowanych w pokrywie: światło migające, oświetlenie stałe (XBA7), semafor czerwony/zielony (XBA8)
- Szybki i łatwy dostęp do centrali sterującej BLUEBUS dzięki umieszczeniu jej w górnej części szlabanu
- Wygodniejsze programowanie i serwisowanie - oddzielone strefy w obudowie dla elektroniki i mechaniki, by ograniczyć zagrożenia podczas obsługi technicznej
- Trwalszy i bezpieczniejszy - rozpoznanie przeszkody i kontrola prądu silnika podczas pracy szlabanu
- Oszczędny - w stanie spoczynku ogranicza pobór energii, przechodząc w tryb "Stand by"
- Zawsze pracuje - dzięki akumulatorowi awaryjnemu PS124 (opcja) szlaban pracuje nawet w przypadku

braku zasilania

Dane techniczne:

Producent: Nice

Zasilanie: 230V/SOLEMYO

Zasilanie silnika: 24V

Zasilanie awaryjne: PS124 (opcja)

Moc pobierana: 300W

Natężenie prądu: 1A

Stopień zabezpieczenia: IP44

Moment obrotowy: 100Nm

Minimalny czas otwarcia: 4s

Temperatura pracy: -20°C do +50°C

Intensywność pracy: 100 cykli/h

Wymiary: 330 x 180 x 1180mm

Ciężar: 46kg

Zestaw Zawiera

-jednostka centralna SBAR z wbudowaną centralą XBA20R10 BLUEBUS x 1szt.

-uchwyt do mocowania ramienia owalnego x 1szt.

-kotwy i płyta podstawy do montażu x 1kpl.

-gwarancja od autoryzowanego dealera firmy Nice

-instrukcja w języku polskim

-pomoc techniczna telefoniczna przy montażu

Schemat instalacji

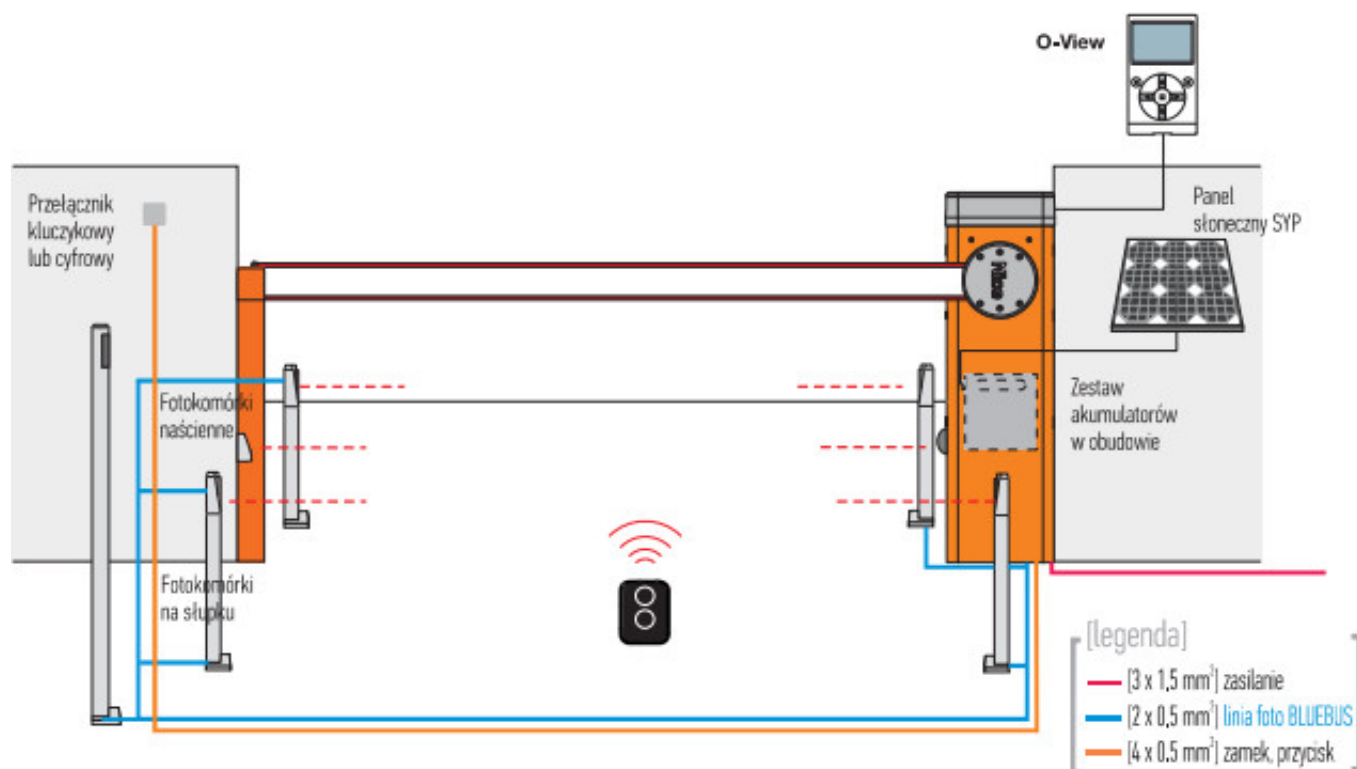

NICE

NICE - marka Nice jest obecna na polskim rynku od 1996 roku i w tym czasie z dystrybutora bardzo podstawowych rozwiązań do automatyzacji bram i rolet, stała się dostawcą kompleksowych systemów automatyki, zintegrowanych z nimi systemów alarmowych wspartych najnowocześniejszymi rozwiązaniami technicznymi ułatwiającymi zarówno ich instalację, jak i użytkowanie. Wieloletnie doświadczenie, coraz większe zaufanie konsumentów i specjalistów do marki Nice oraz przyjęta strategia dostarczenia klientom kompleksowej oferty uzupełniających się produktów, stały się przesłanką do wprowadzenia na rynek w 2011 roku wysokiej klasy segmentowych bram garażowych Nice. Dzięki temu firmie udaje się utrzymać przewagę konkurencyjną i pozycję lidera rynku, a przyznany trzykrotnie tytuł 'Lider Rynku' w kategorii najlepsza firma w branży automatyki do bram i rolet jest najlepszym dowodem uznania i zaufania Klientów.