

Link do produktu: <https://www.e-gate.com.pl/bft-phobos-bt-a40-kit-zestaw-automatyki-do-bram-skrzydlowych-o-wadze-do-500kg-i-dlugosci-skrzydla-do-4m-r935314-00004-2611950-p-2558.html>



BFT PHOBOS BT A40 KIT zestaw automatyki do bram skrzydłowych o wadze do 500kg i długości skrzydła do 4m R935314 00004 / 2611950

Cena brutto	2 896,00 zł
Cena netto	2 354,47 zł
Cena poprzednia	3 862,20 zł
Dostępność	Dostępny
Numer katalogowy	R935314 00004
Kod producenta	PHOBOS BT A40 KIT
Producent	BFT

Opis produktu

Zestaw automatyki do bram skrzydłowych o wadze do 500kg i długości skrzydła do 4m. Posiada silnik zasilany napięciem 24V. Bogata w funkcje centrala sterująca THALIA LIGHT posiada zintegrowany radiodbiornik z kodem dynamicznie zmiennym, który umożliwia zapamiętanie do 63 pilotów. Siłownik ten posiada wyłączniki krańcowe magnetyczne na otwieranie i zamykanie. Wysprzęglenie za pomocą klucza spersonalizowanego. Bezpieczeństwo zapewnia funkcja amperometrycznego wykrywania przeszkód. Częstotliwość użytkowania do 80 cykli na dobę. Innowacyjne rozwiązanie mocowania do uchwyty słupka z trzpieniem magnetycznym, co zarówno usprawnia montaż, jak i poprawia estetykę instalacji (trzpień mocujący nie jest widoczny od zewnątrz).

Cechy:

- siłownik posiada wyłączniki krańcowe magnetyczne na otwieranie i zamykanie
- wysprzęglenie za pomocą klucza spersonalizowanego
- bezpieczeństwo zapewnia funkcja amperometrycznego wykrywania przeszkód
- częstotliwość użytkowania do 80 cykli na dobę
- mocowanie do uchwyty słupka z trzpieniem magnetycznym, co usprawnia montaż, jak i poprawia estetykę instalacji

	PHOBOS BT A25	PHOBOS BT A40
Centrala sterująca	THALIA LIGHT	
Napięcie zasilania	230V ±10% 50 Hz	
Napięcie zasilania silnika	24 V	
Pobór mocy	40W	
Max. długość skrzydła	2.5 m	4 m
Max. ciężar skrzydła	400 kg	500 kg
Użyteczny skok roboczy	290 mm	400 mm
Max. kąt otwarcia	116 °	124 °
Czas otwarcia	15 s	20 s
Typ krańcówek	Magnetyczne	
Spowolnienie	TAK	
Blokada	Mechaniczna	
Odblokowanie	Spersonalizowany klucz (ok. 40 numerów wktadek)	
Reakcja na przeszkodę	D-Track	
Częstotliwość użytkowania	Średnio intensywna	
Klasa szczelności	IPX4	
Zakres temp. pracy	-20 + 55 °C	

Zestaw Zawiera

Skład zestawu

- siłownik PHOBOS BT A40 x 2szt.**
- centrala sterująca THALIA LIGHT x 1szt.**
- fotokomórki COMPACTA A20-180 x 1kpl.**
- pilot 4-kanałowy MITTO B4 x 1szt.**
- gwarancja od autoryzowanego dealera firmy BFT**
- instrukcja w języku polskim**

Dobór Siłownika

LEGENDA:

- 50 cykl/24h ●
- 60 cykl/24h ●
- 80 cykl/24h ●

PHOBOS AC A25

PHOBOS BT A25

ATHOS AC A25

ATHOS AC A40

PHOBOS AC A50

PHOBOS BT A40

KUSTOS BT A25

KUSTOS ULTRA BT A25

KUSTOS BT A40

KUSTOS ULTRA BT A40

VIRGO

IGEA

IGEA BT

E5

ELI 250 N BT

ELI 250 N

ELI 250 V

	2,5 m	2,5 m	3,0 m	4,0 m	5 m*	4 m*	2,5 m	4 m*	2 m	2,5 m	2,5 m	1,8 m	3,5 m*	3,5 m*	2 m	
200 kg									●			●			●	
250 kg	●	●			●	●	●	●		●	●			●		
350 kg			●	●												
400 kg													●			
			* z elektrozapiekami 2 m bez elektrozapiek		* z elektrozapiekami 3 m bez elektrozapiek		* z elektrozapiekami 3 m bez elektrozapiek						*250 kg-3,5 m 400 kg-2,5 m		*250 kg-3,5 m 300 kg-2,5 m	
max B	200	200	200		230	260	190	220	210*	300*	300*	200*				
max A	180	170	220		260	230	190	220								

* - wymiar x

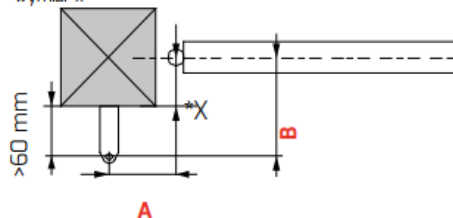

DOBÓR WYMIARÓW MONTAŻOWYCH

- Należy dokładnie zapoznać się z tabelą wymiarów montażowych, zamieszczoną w instrukcji.
- Podane wymiary montażowe są wartościami maksymalnymi dla kąta otwierania najbardziej zbliżonego do 90 stopni i nie zawsze podany w tabeli wymiar będzie idealny do konkretnej bramy.

ZASADY DOBORU SIŁOWNIKA:

- Siłownik do bramy skrzydłowej dobieramy w zależności od następujących czynników:
 - długość skrzydła
 - masa skrzydła
 - intensywność użytkowania
 - wymiar montażowy B
- Długość skrzydła jest parametrem orientacyjnym. Należy jednak pamiętać, że długie i wysokie skrzydło bramy, wypełnione dodatkowo np. deskami, będzie nie tylko ciężkie, ale przede wszystkim będzie stawiało bardzo duży opór na wietrze. Może to spowodować nieprawidłowe działanie siłownika. W przypadku wypełnienia bramy powyżej 70% bez względu na długość skrzydła należy zastosować elektrozapiek.
- Masa skrzydła jest istotnym parametrem przy doborze siłownika i jest związana z siłą konieczną do otwarcia lub zamknięcia bramy. Podana w tabeli powyżej masa nie obejmuje oporów powietrza. Zaleca się aby do bram wypełnionych stosować siłownik z zapasem min. 30%.
- Intensywność użytkowania określa zalecaną liczbę cykli na dobę. Intensywność użytkowania możemy orientacyjnie wyliczyć, mnożąc liczbę użytkowników przez trzy (średnią liczbę użyc). W każdym z siłowników jest wbudowane zabezpieczenie termiczne, jeżeli siłownik będzie pracował zbyt intensywnie i temperatura silnika osiągnie poziom maksymalny, to nastąpi jego wyłączenie. Po ostygnięciu silnika, siłownik powraca do normalnego trybu.
- Wymiar montażowy B jest niezwykle ważnym parametrem. W przypadku nieprawidłowo dobranego siłownika, może się okazać, że brama nie otworzy lub nie zamknie się całkowicie, a w skrajnych przypadkach siłownika nie da się zamontować. Powyższa tabela w sposób orientacyjny wskazuje maksymalny wymiar montażowy B i jednocześnie na adekwatny wymiar A. W celu dokładnego doboru wymiaru należy zapoznać się z instrukcją od konkretnego siłownika.
- Suma wymiarów montażowych A i B musi być mniejsza lub równa skokowi robocznemu siłownika: $A+B \leq \text{skok roboczy}$

Dane techniczne

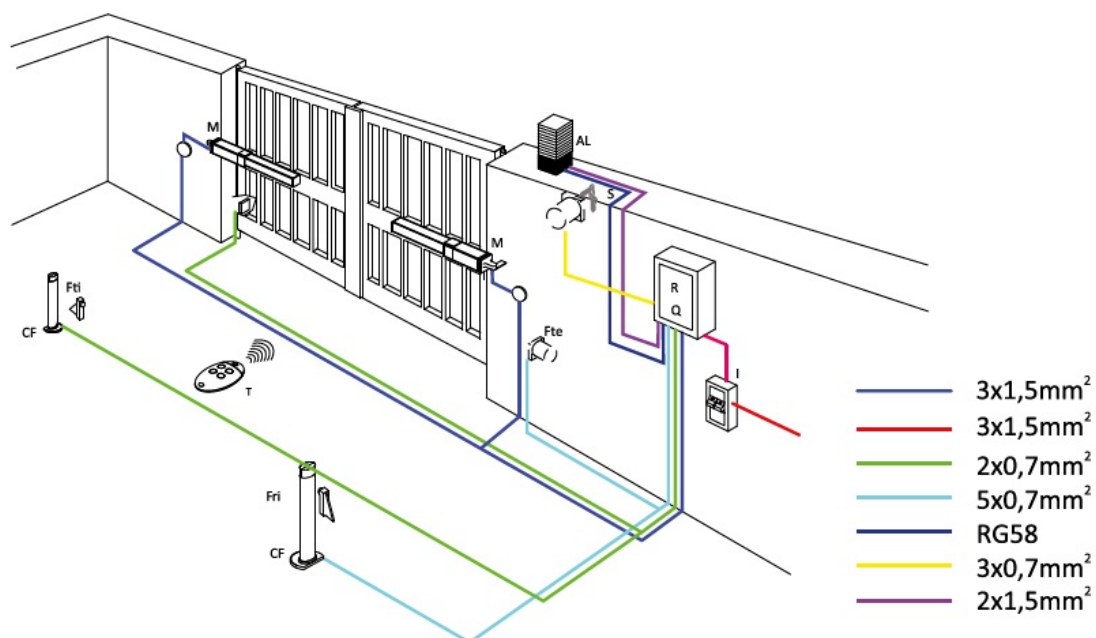
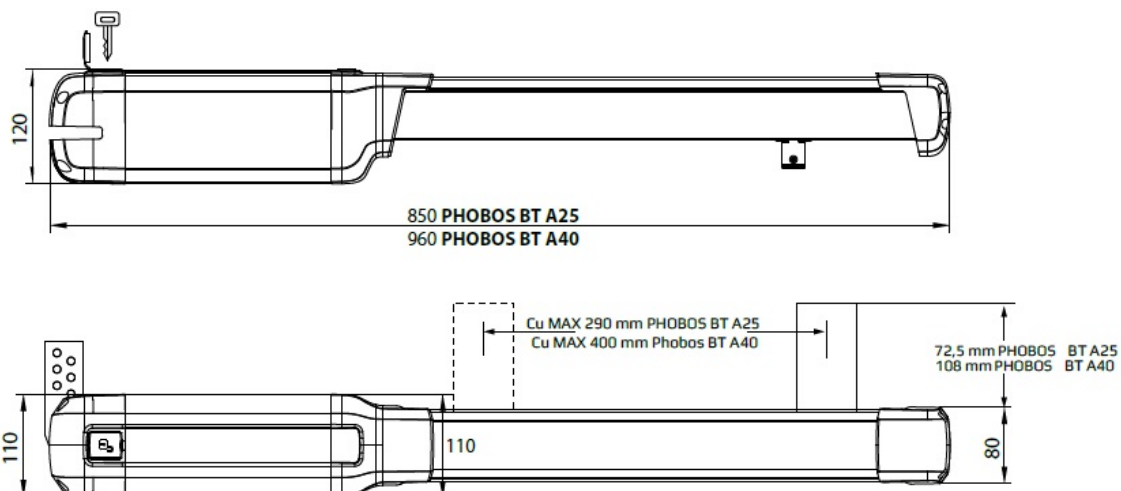

BFT

BFT - od 1980 roku działa w branży automatyki do bram, garaży i drzwi. Dzięki wiedzy zdobywanej przez prawie 30 lat oraz stosowaniu awangardowych materiałów i technologii, firma BFT stała się synonimem absolutnej niezawodności. Cała gama produktów jest skrupulatnie projektowana, aby zapewnić łatwość ich użytkowania, a jednocześnie zapobiec zagrożeniom dla osób, zwierząt domowych i przedmiotów. Każde z urządzeń automatycznych jest poddawane surowym testom kontrolnym, aby zapewnić ich maksymalną funkcjonalność. W ten sposób powstają produkty na wysokim poziomie, posiadające najważniejsze certyfikaty stwierdzające ich jakość i zgodność z obowiązującymi przepisami. Inteligencja rozwiązań BFT nie ogranicza się do produktów. Również usługi serwisowe mają znaczenie: firma BFT jest zawsze w pobliżu swoich klientów poprzez rozbudowaną sieć instalatorów i fachowców, zarówno w Polsce, we Włoszech jak i na całym świecie.