

Link do produktu: <https://www.e-gate.com.pl/bft-naped-do-bram-przesuwnych-przemyslowych-sp3500-tri-400-p925207-00001-2600514-p-2654.html>



BFT napęd do bram przesuwanych przemysłowych SP3500 TRI 400 / P925207 00001 / 2600514

Cena brutto	12 039,00 zł
Cena netto	9 787,80 zł
Cena poprzednia	15 049,05 zł
Dostępność	Dostępny
Numer katalogowy	2600514
Kod producenta	SP3500 TRI 400
Producent	BFT

Opis produktu

Napęd 400 V do bram przesuwanych o wadze do 3500 kg.

Prędkość otwierania 10,5 m / min.

Centrala sterująca SIRIO CBB z wyświetlaczem i protokołem komunikacyjnym U-Link.

Wyłącznik krańcowy elektromechaniczny.

Napięcie zasilania 400V-trójfazowe.

Podstawa montażowa w zestawie.

Samohamowny.

W kąpielu olejowej

Cechy Siłownika:

- **potężne, solidne napędy trójfazowe 230V lub 400V, specjalnie zaprojektowane do dużych i ciężkich bram**
- **ciężka konstrukcja silnika przekładniowego**
- **malowana stalowa obudowa ze stali ocynkowanej**
- **wbudowana centrala sterująca SIRIO CBB z wyświetlaczem i złączem grzebieniowym**
- **z bramą do 2200kg może pracować w trybie ciągłym, powyżej 2200kg sprawność wynosi 60%**
- **potężny hamulec elektryczny pozwala na blokowanie skrzydła po operacjach zamykania nawet w instalacjach skośnych**

	SP3500 TRI 400
Centrala sterująca	SIRIO CBB
Napięcie zasilania	SIRIO CBB 400: 3P + N 380-400V~50/60Hz
Napięcie zasilania silnika	400 V
Pobór mocy	550 W (2A (380-400V); 3A (220-230V))
Max. waga bramy	3500 kg
Czas otwarcia	10,5 m/min
Rodzaj wyłączników krańcowych	Elektromechaniczne
Moduł kąta zębatego	6 (Z19)
Spowolnienia	brak
Blokada	Mechaniczna
Odblokowanie	Klucz sześciokątny
Reakcja na uderzenie	Listwa krawędziowa
Częstotliwość użytkowania	bardzo intensywna
Klasa szczelności	IP54
Zakres temp. pracy	-15 + +50 °C

Zestaw Zawiera

Skład zestawu

- **napęd do bram przesuwnych przemysłowych z wbudowaną centralą SIRIO CBB**
- Akcesoria do montażu
- Instrukcja obsługi oraz montażu w języku polskim
- Karta gwarancyjna

Wymiary

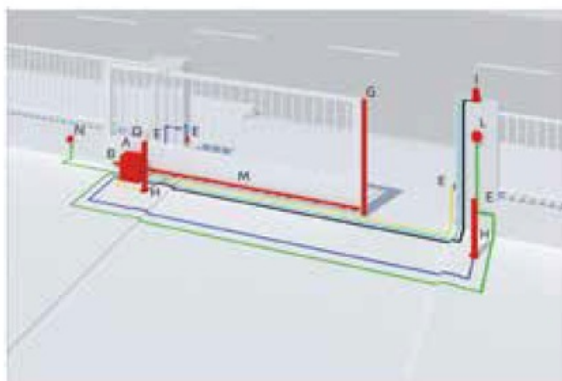
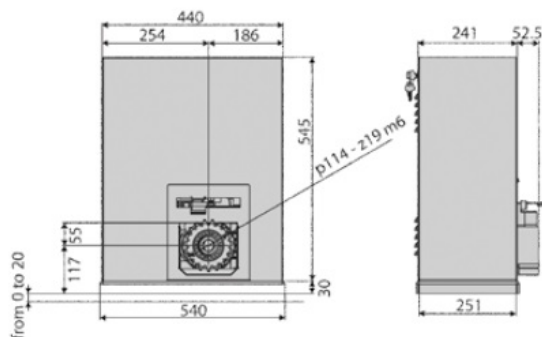

- A siłownik
- B centrala sterująca
- D radioodbiornik
- E fotokomórki
- G listwa bezpieczeństwa
- H kolumna do 2 linii fotokomórek
- I lampa sygnalizacyjna
- L sterowanie ręczne
- M listwa zębata
- N puszka przyłączeniowa



BFT

BFT - od 1980 roku działa w branży automatyki do bram, garaży i drzwi. Dzięki wiedzy zdobywanej przez prawie 30 lat oraz stosowaniu awangardowych materiałów i technologii, firma BFT stała się synonimem absolutnej niezawodności. Cała gama produktów jest skrupulatnie projektowana, aby zapewnić łatwość ich użytkowania, a jednocześnie zapobiec zagrożeniom dla osób, zwierząt domowych i przedmiotów. Każde z urządzeń automatycznych jest poddawane surowym testom kontrolnym, aby zapewnić ich maksymalną funkcjonalność. W ten sposób powstają produkty na wysokim poziomie, posiadające najważniejsze certyfikaty stwierdzające ich jakość i zgodność z obowiązującymi przepisami. Inteligencja rozwiązań BFT nie ogranicza się do produktów. Również usługi serwisowe mają znaczenie: firma BFT jest zawsze w pobliżu swoich klientów poprzez rozbudowaną sieć instalatorów i fachowców, zarówno w Polsce, we Włoszech jak i na całym świecie.