

Link do produktu: <https://www.e-gate.com.pl/bft-ares-ultra-bt-a1500-naped-24v-z-wbudowana-centrala-do-bram-przesuwnych-o-wadze-do-1500-kg-p926191-00002-2600502-p-2641.html>



## BFT ARES ULTRA BT A1500 napęd 24V z wbudowaną centralą do bram przesuwnych o wadze do 1500 kg P926191 00002 / 2600502

Cena brutto	<b>3 372,00 zł</b>
Cena netto	<b>2 741,46 zł</b>
Cena poprzednia	<b>4 215,21 zł</b>
Dostępność	<b>Dostępny</b>
Numer katalogowy	<b>2600502</b>
Kod producenta	<b>ARES ULTRA BT A1500</b>
Producent	<b>BFT</b>

### Opis produktu

**Napęd 24 V do bram przesuwnych o wadze do 1500 kg.**

**Prędkość pracy 9 m / min.**

**Wyłącznik krańcowy magnetyczny.**

**Koło zębate Z18 (moduł 4).**

### Cechy Siłownika:

- siłownik do bram przesuwnych rezydencyjnych oraz bram pracujących intensywnie
- do bram o masie do 1500kg
- posiada wbudowaną centralę sterującą MERAK z wyświetlaczem LCD
- centrala posiada tryb samouczenia (dobór sił i parametrów)
- centrala posiada zintegrowany radiodbiornik 2-kanalowy z kodem dynamicznym
- amperometryczne wykrywanie przeszkód
- magnetyczne zbliżeniowe wyłączniki krańcowe
- wysprzężenie za pomocą klucza spersonalizowanego

	ARES ULTRA BT A1000	ARES ULTRA BT A1500
Centrala sterująca	MERAK	
Napięcie zasilania	230V ±10% 50 Hz	
Napięcie zasilania silnika	24 V	
Pobór mocy	240 W	400 W
Max. waga bramy	1000 kg	1500 kg
Czas otwarcia	9 m/min	
Rodzaj wyłączników krańcowych	Magnetyczne	
Moduł kąta zębatego	4 (Z18)	
Spowolnienia	TAK (regulacja elektroniczna)	
Blokada	Mechaniczna	
Odblokowanie	Klucz spersonalizowany	
Reakcja na uderzenie	D-Track	
Częstotliwość użytkowania	Intensywna (160c/24h)	
Klasa szczelności	IP44	
Zakres temp. pracy	-20 + 55 °C	

Zestaw Zawiera

### **Skład zestawu**

- **napęd ARES ULTRA BT A1500 z wbudowaną centralą MERAK x 1szt.**
  - Akcesoria do montażu
  - Instrukcja obsługi oraz montażu w języku polskim
  - Karta gwarancyjna

Wymiary

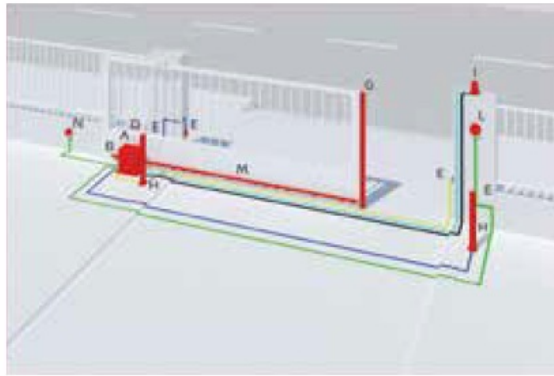
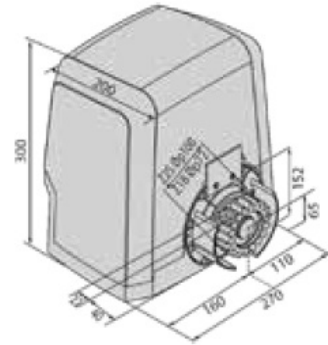

- A siłownik
- B centrala sterująca
- C akumulatory
- D radiodbiornik
- E fotokomórki
- G listwa bezpieczeństwa
- H kolumna do 2 linii fotokomórek
- I lampa sygnalizacyjna
- L sterowanie ręczne
- M listwa zębata
- N puszka przyłączeniowa



bft

**BFT - od 1980 roku działa w branży automatyki do bram, garaży i drzwi. Dzięki wiedzy zdobywanej przez prawie 30 lat oraz stosowaniu awangardowych materiałów i technologii, firma BFT stała się synonimem absolutnej niezawodności. Cała gama produktów jest skrupulatnie projektowana, aby zapewnić łatwość ich użytkowania, a jednocześnie zapobiec zagrożeniom dla osób, zwierząt domowych i przedmiotów. Każde z urządzeń automatycznych jest poddawane surowym testom kontrolnym, aby zapewnić ich maksymalną funkcjonalność. W ten sposób powstają produkty na wysokim poziomie, posiadające najważniejsze certyfikaty stwierdzające ich jakość i zgodność z obowiązującymi przepisami. Inteligencja rozwiązań BFT nie ogranicza się do produktów. Również usługi serwisowe mają znaczenie: firma BFT jest zawsze w pobliżu swoich klientów poprzez rozbudowaną sieć instalatorów i fachowców, zarówno w Polsce, we Włoszech jak i na całym świecie.**