

Link do produktu: <https://www.e-gate.com.pl/bft-ares-ultra-bt-a1000-naped-24v-z-wbudowana-centrala-do-bram-przesuwnych-o-wadze-do-1000-kg-p926193-00002-2600857-p-2640.html>



BFT ARES ULTRA BT A1000 napęd 24V z wbudowaną centralą do bram przesuwnych o wadze do 1000 kg P926193 00002 / 2600857

Cena brutto	3 121,00 zł
Cena netto	2 537,40 zł
Cena poprzednia	3 901,56 zł
Dostępność	Dostępny
Numer katalogowy	2600857
Kod producenta	ARES ULTRA BT A1000
Producent	BFT

Opis produktu

Napęd 24 V do bram przesuwnych o wadze do 1000 kg.

Prędkość pracy 9 m / min.

Wyłącznik krańcowy magnetyczny.

Koło zębate Z18 (moduł 4).

Cechy Siłownika:

- siłownik do bram przesuwnych rezydencyjnych oraz bram pracujących intensywnie
- do bram o masie do 1000kg
- posiada wbudowaną centralę sterującą MERAK z wyświetlaczem LCD
- centrala posiada tryb samouczenia (dobór sił i parametrów)
- centrala posiada zintegrowany radioodbiornik 2-kanałowy z kodem dynamicznym
- amperometryczne wykrywanie przeszkód
- magnetyczne zbliżeniowe wyłączniki krańcowe
- wysprzężenie za pomocą klucza spersonalizowanego

	ARES ULTRA BT A1000	ARES ULTRA BT A1500
Centrala sterująca	MERAK	
Napięcie zasilania	230V ±10% 50 Hz	
Napięcie zasilania silnika	24 V	
Pobór mocy	240 W	400 W
Max. waga bramy	1000 kg	1500 kg
Czas otwarcia	9 m/min	
Rodzaj wyłączników krańcowych	Magnetyczne	
Moduł kąta zębatego	4 (Z18)	
Spowolnienia	TAK (regulacja elektroniczna)	
Blokada	Mechaniczna	
Odblokowanie	Klucz spersonalizowany	
Reakcja na uderzenie	D-Track	
Częstotliwość użytkowania	Intensywna (160c/24h)	
Klasa szczelności	IP44	
Zakres temp. pracy	-20 + 55 °C	

Zestaw Zawiera

Skład zestawu

- **napęd ARES ULTRA BT A1000 z wbudowaną centralą MERAK x 1szt.**
- Akcesoria do montażu
- Instrukcja obsługi oraz montażu w języku polskim
- Karta gwarancyjna

Wymiary

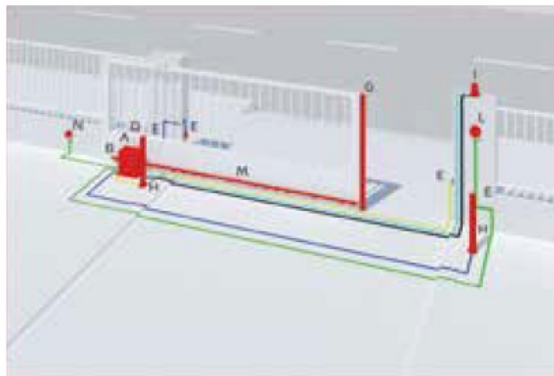
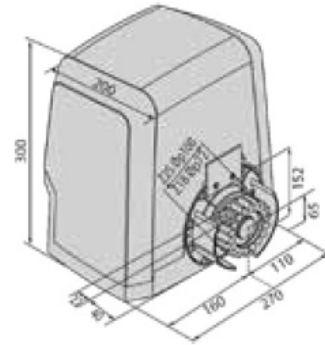

- A siłownik
- B centrala sterująca
- C akumulatory
- D radiodbiornik
- E fotokomórki
- G listwa bezpieczeństwa
- H kolumna do 2 linii fotokomórek
- I lampa sygnalizacyjna
- L sterowanie ręczne
- M listwa zębata
- N puszka przyłączeniowa

- 2x1.5 mm²
- 5x1 mm²
- 3x1.5 mm²
- 2x1 mm²
- RG 58

bft

BFT - od 1980 roku działa w branży automatyki do bram, garaży i drzwi. Dzięki wiedzy zdobywanej przez prawie 30 lat oraz stosowaniu awangardowych materiałów i technologii, firma BFT stała się synonimem absolutnej niezawodności. Cała gama produktów jest skrupulatnie projektowana, aby zapewnić łatwość ich użytkowania, a jednocześnie zapobiec zagrożeniom dla osób, zwierząt domowych i przedmiotów. Każde z urządzeń automatycznych jest poddawane surowym testom kontrolnym, aby zapewnić ich maksymalną funkcjonalność. W ten sposób powstają produkty na wysokim poziomie, posiadające najważniejsze certyfikaty stwierdzające ich jakość i zgodność z obowiązującymi przepisami. Inteligencja rozwiązań BFT nie ogranicza się do produktów. Również usługi serwisowe mają znaczenie: firma BFT jest zawsze w pobliżu swoich klientów poprzez rozbudowaną sieć instalatorów i fachowców, zarówno w Polsce, we Włoszech jak i na całym świecie.